

Montageanleitung

Philmac Uni



1. Rohr rechtwinklig abschneiden

Rohr rechtwinklig abschneiden. Falls erforderlich entgraten. Kein Anfasen, kein Schmiermittel erforderlich.



2. Überwurfmutter lösen

Die Fittings sind werksseitig vormontiert. Für eine leichte Montage die Überwurfmutter lösen bis min. 3 Gewindegänge sichtbar sind. Einstecktiefe markieren (Stirnfläche Mutter – Gehäusebund). Die Rohroberfläche muss frei von Kratzern, Riefen etc. sein.



3. Rohr einstecken

Rohr bis zur Markierung der Einstecktiefe einschieben.



4. Überwurfmutter(n) anziehen

Überwurfmutter(n) von Hand andrehen. Anschließend mit geeignetem Werkzeug festziehen. Bei max. Rohrdurchmesser ist die Mutter nicht bündig mit dem Fittinggehäuse.



5. Montage abgeschlossen

Die Montage des PE-Rohres erfolgt gem. der Montageanleitung MAGNUM 3G.



6. Demontage

Für die Demontage Überwurfmutter lösen bis min. 3 Gewindegänge sichtbar sind.

HINWEIS

Zum Abdichten von Übergangverschraubungen mit PP-Gewinden empfehlen wir PTFE Band!

Montageanleitung

Philmac Uni

Komponenten

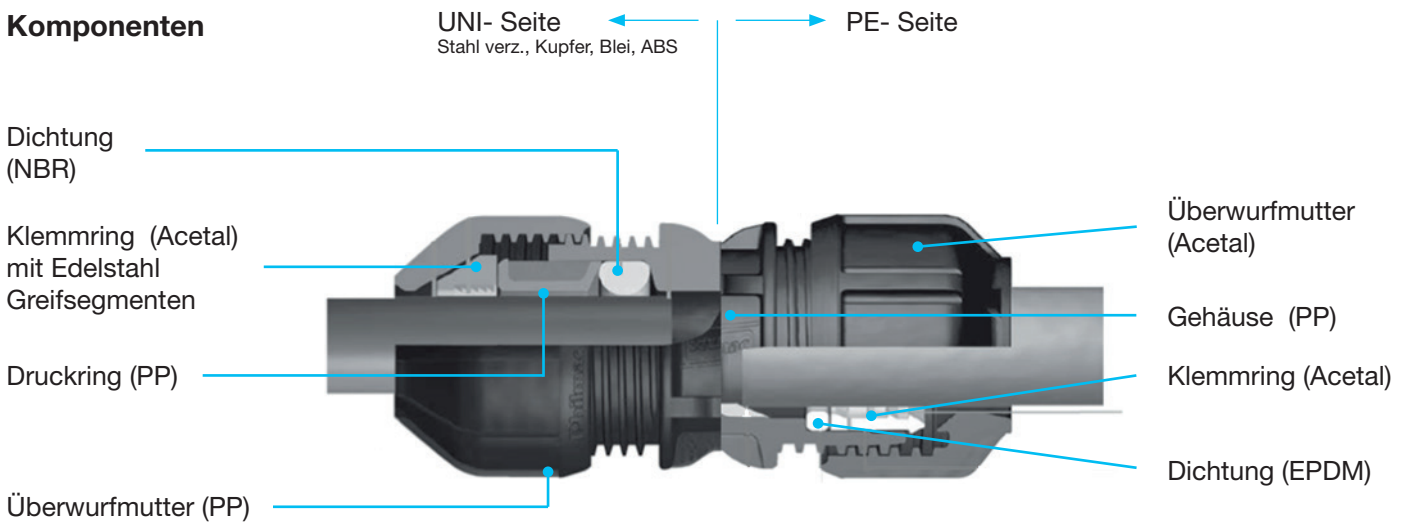

Funktionsprinzip

Lieferzustand

Der Fitting ist werksseitig vormontiert.

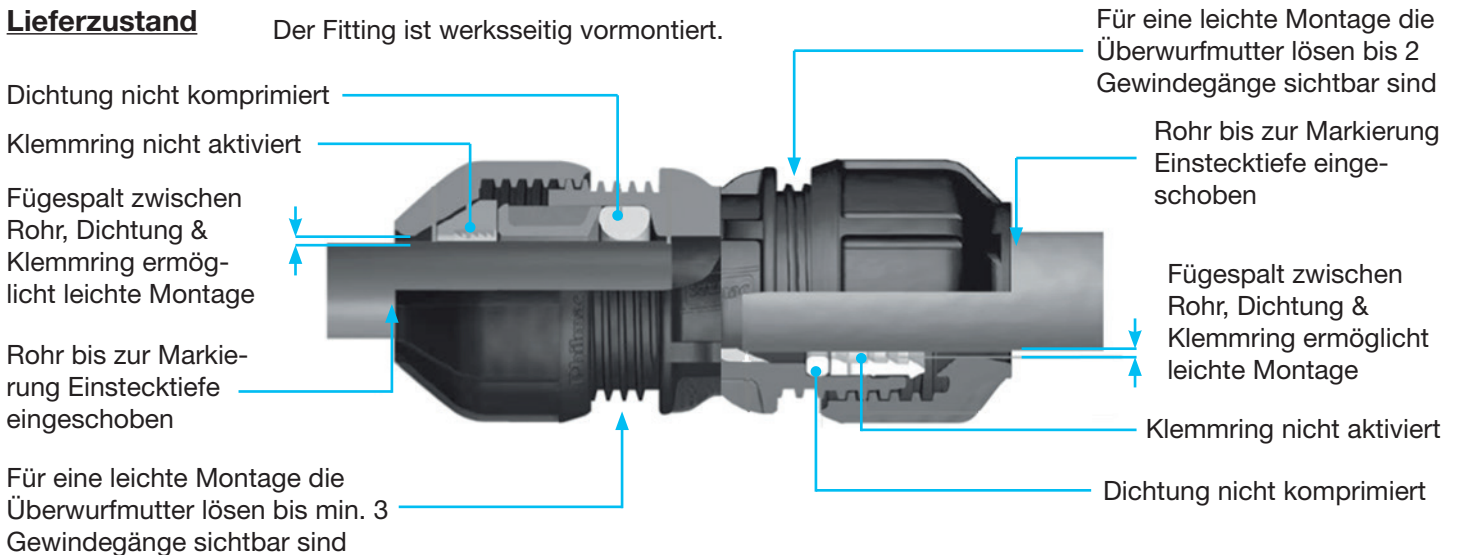

Nach erfolgter Montage

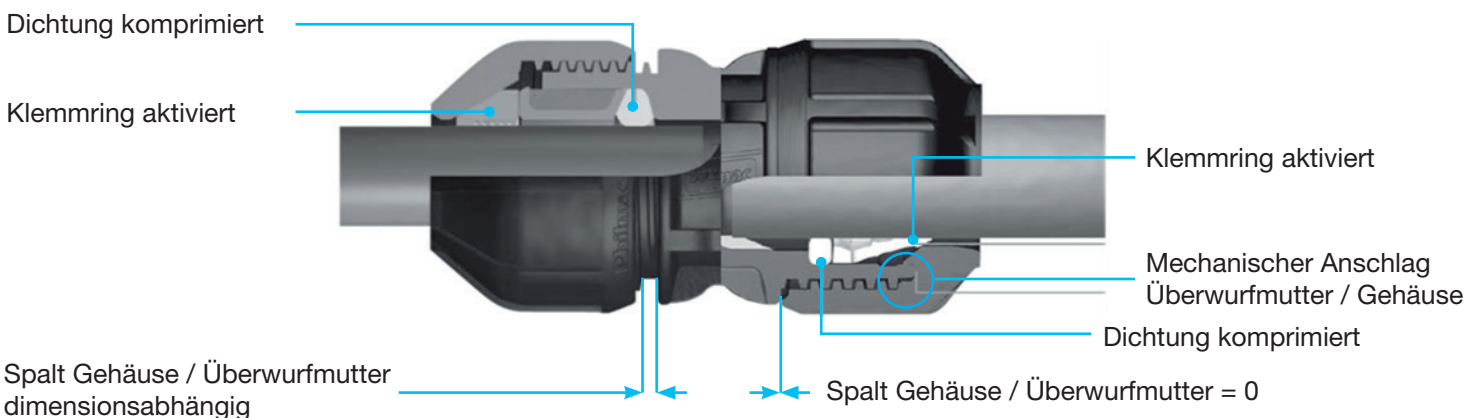

Aliaxis Deutschland GmbH

Infrastruktur
Steinzeugstraße 50
68229 Mannheim
Tel +49 621 486-2828
Fax +49 621 486-1598
info.de@aliaxis.com
www.aliaxis.de

