

# Montageanleitung

Magnum 3G d 20 mm - d 63 mm



## 1. Rohr rechtwinklig abschneiden

Rohr rechtwinklig abschneiden. Falls erforderlich entgraten. Kein Anfasen, kein Schmiermittel erforderlich.



## 2. Überwurfmutter lösen

Die Fittings sind werksseitig vormontiert. Für eine leichte Montage die Überwurfmutter lösen bis 2 Gewindegänge sichtbar sind.



## 3. Rohr einstecken

Rohr bis zum Anschlag einstecken.



## 4. Überwurfmutter(n) anziehen

Überwurfmutter(n) von Hand andrehen. Anschließend mit geeignetem Werkzeug festziehen bis Mutter bündig mit dem Fittinggehäuse ist.



## 5. Montage abgeschlossen



## 6. Demontage

Für die Demontage Überwurfmutter lösen bis min. 2 Gewindegänge sichtbar sind.

### HINWEIS

Zum Abdichten von Übergangverschraubungen mit Messing-Gewinden empfehlen wir Hanf, bei Übergangverschraubungen mit PP-Gewinden PTFE Band!

# Montageanleitung

Magnum 3G d 20 mm - d 63 mm

## Komponenten

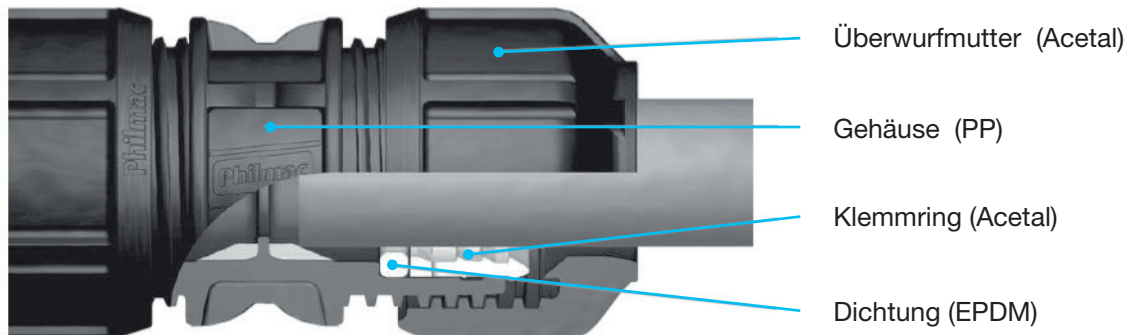

## Funktionsprinzip

### Lieferzustand

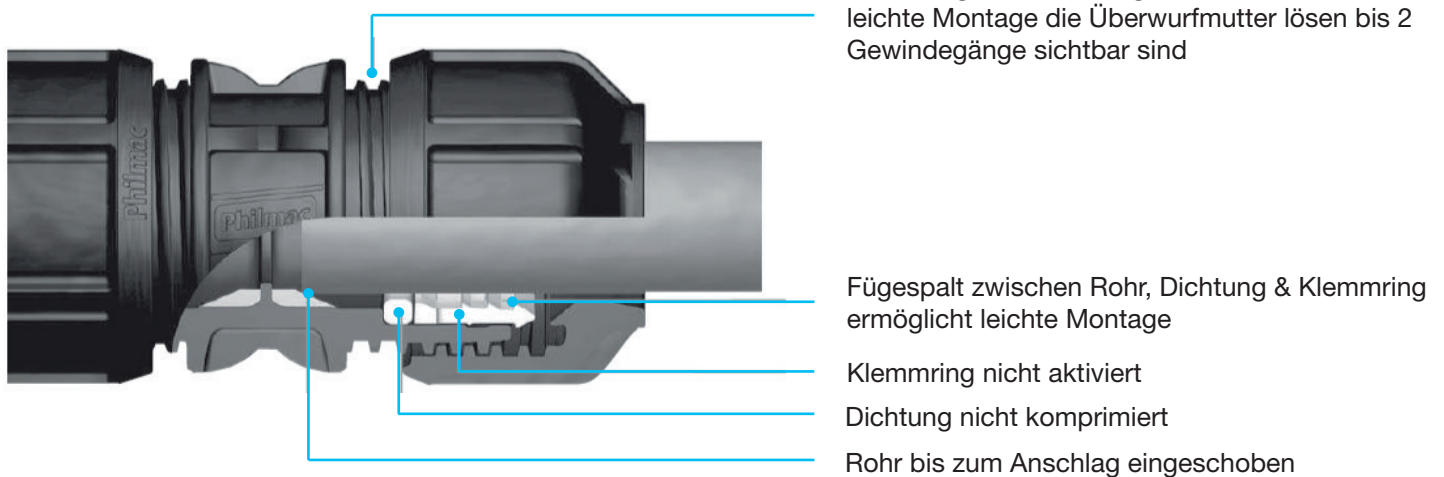

### Nach erfolgter Montage

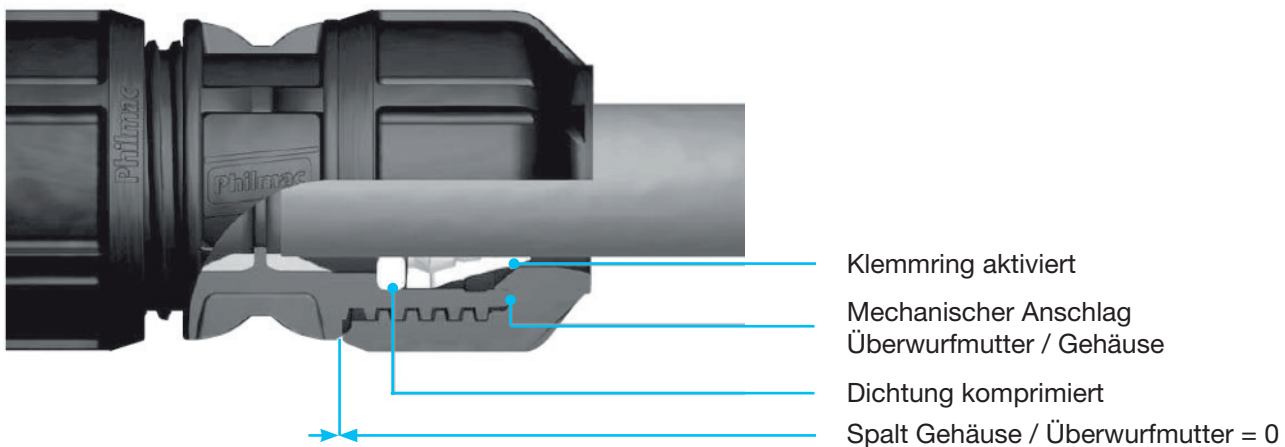

## Aliaxis Deutschland GmbH

Infrastruktur  
Steinzeugstraße 50  
68229 Mannheim  
Tel +49 621 486-2828  
Fax +49 621 486-1598  
info.de@aliaxis.com  
www.aliaxis.de

