

Montageanleitung

Magnum 3G d 20 mm - d 63 mm



1. Rohr rechtwinklig abschneiden

Rohr rechtwinklig abschneiden. Falls erforderlich entgraten. Kein Anfasen, kein Schmiermittel erforderlich.



2. Überwurfmutter lösen

Die Fittings sind werksseitig vormontiert. Für eine leichte Montage die Überwurfmutter lösen bis 2 Gewindegänge sichtbar sind.



3. Rohr einstecken

Rohr bis zum Anschlag einstecken.



4. Überwurfmutter(n) anziehen

Spannen Sie die Überwurfmutter zunächst mit der Hand vor, danach ziehen Sie die Überwurfmutter mit einem geeigneten Werkzeug (z.B. Hakenschlüssel) fest.



5. Montage abgeschlossen



6. Demontage

Für die Demontage Überwurfmutter lösen bis min. 2 Gewindegänge sichtbar sind.

HINWEIS

Zum Abdichten von Übergangverschraubungen mit Messing-Gewinden empfehlen wir Hanf, bei Übergangverschraubungen mit PP-Gewinden PTFE Band!

Montageanleitung

Magnum 3G d 20 mm - d 63 mm

Komponenten

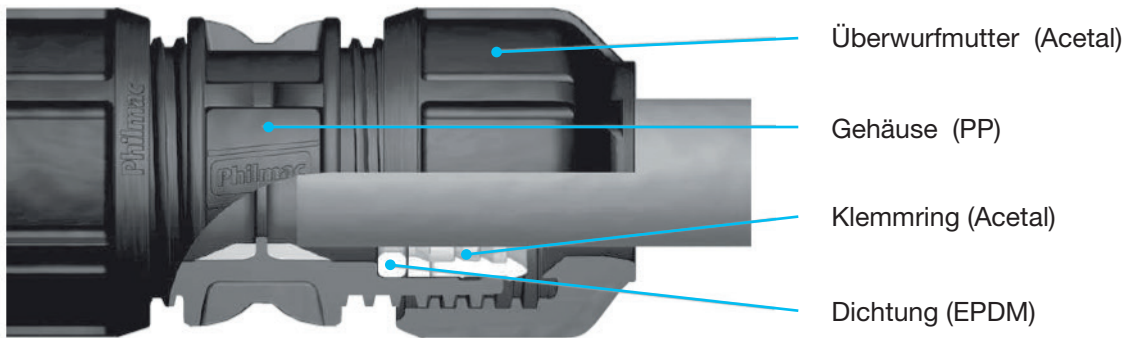

Funktionsprinzip

Lieferzustand

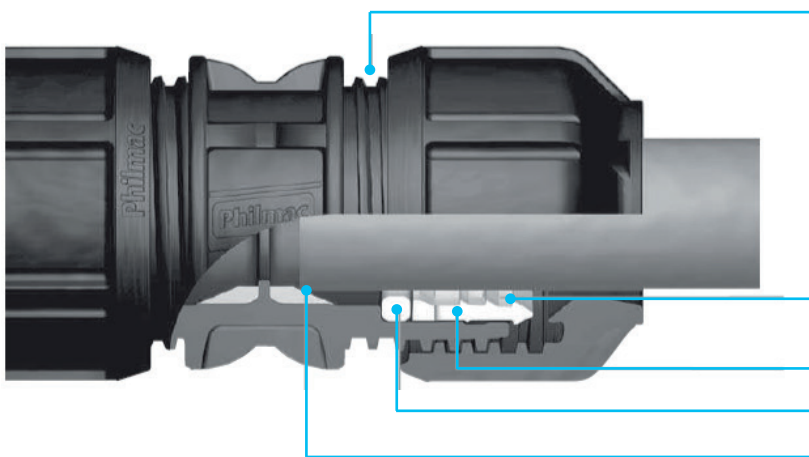

Nach erfolgter Montage

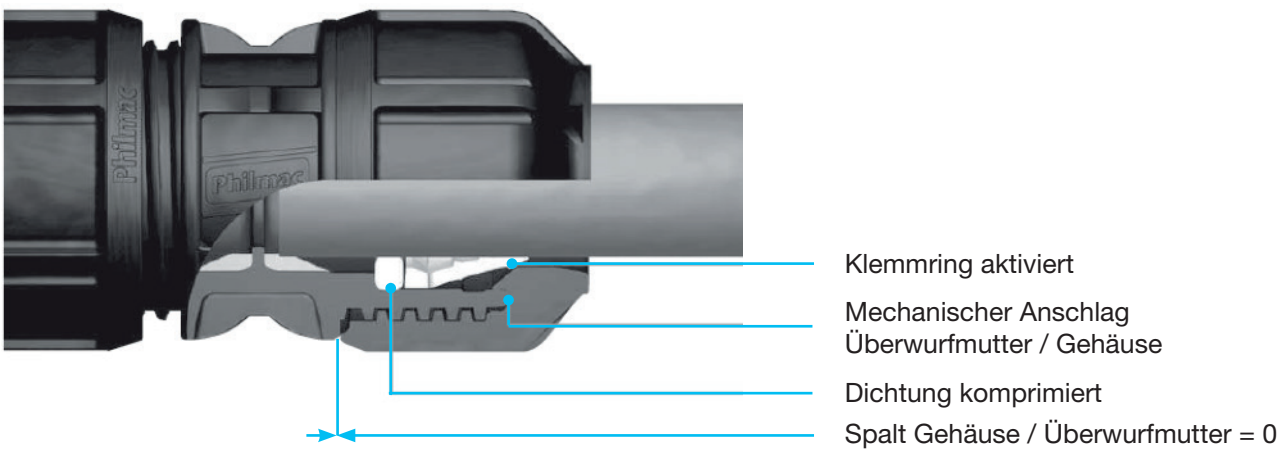

Aliaxis Deutschland GmbH

Infrastruktur
Steinzeugstraße 50
68229 Mannheim
Tel +49 621 486-2828
Fax +49 621 486-1598
info.de@alixis.com
www.alixis.de

